

Luonnos 14.5.2014

Karkkilan Pyhäjärven Vattolan ranta-alueen venepaikat

1 §

Karkkilan kaupunki vuokraa venepaikkoja ensisijaisesti karkkilalaisille.

Vuokra-aika on yksi vuosi ja vanhalle vuokralaiselle lähetetään vuosittain uusi lasku toukokuun loppuun mennessä, joka eräpäivään mennessä maksettuna vuokralainen uusii vuokrasopimuksen. Vuokralainen voi myös luopua venepaikastaan kesken sopimuskauden. Tällöin maksettua vuokraa ei palauteta. Vuokralaisen luopuessa venepaikastaan se on siivottava roskista ja rakennelmista. Vuokralainen ei voi siirtää vuokraoikeutta kolmannelle osapuolelle.

2 §

Venepaikalla saa säilyttää vain yhtä venettä tai kanoottia.

Talvisäilytys on sallittua sillä ehdolla, ettei siitä aiheudu haittaa tai vaaraa muulle rannan käytölle. Kaupunki ei vastaa kesäkaudella veneille sattuneista vahingoista tai ilkeilläanteoista eikä myöskään talvisäilytyksessä veneille aiheutuneista mahdollisista muista vahingoista.

3 §

Venepaikalle saa tarvittaessa tuoda veneen vetämistä varten tilapäisen venetelan. Vuokralainen on vastuussa venepaikalla olevista omistamistaan veneteloista.

Venepaikka on pidettävä siistinä ja jätteet on vietävä asianmukaisiin jäteastioihin. Vuokranantaja ei järjestä jätehuoltoa venepaikoille.

4 §

Laiturin pitämistä ei sallita eikä rantaviivaan kohdistuvia rakenteellisia tai muita muutoksia. Rannan suuntaista Pyhäjärvenraittia pitkin voi vuokralainen käyttää tilapäisesti moottoriajoneuvolla tapahtuvaan veneen laskuun ja nostoon. Lisäksi matonpesupaikalla olevaa P-aluetta vuokralainen saa käyttää tilapäisesti samasta syystä.

5 §

Ruohokasvien niitto venepaikoilla on sallittua. Tarpeellisista puiden ja pensaiden poistamisesta huolehtii Karkkilan kaupunki. Venepaikkojen vuokraaja ei saa viedä täyttömaita eikä tehdä mitään maanrakennustöitä eikä muita ranta-alueeseen liittyviä toimenpiteitä.

6 §

Vuokranantajalla on oikeus purkaa vuokrasopimus ja periä siivouksesta aiheutuneet kustannukset, mikäli vuokralainen ei noudata vuokrausehtoja.

Vuokralaisella on oikeus säilyttää venepaikallaan käytössä olevaa venettä tai kanoottia. Jos venepaikka on kahdesta kehotuksesta huolimatta epäsiisti ja ympäristöä rumentava vuokranantajalla on oikeus purkaa vuokrasopimus.

7 §

Vuokranantajan ryhtyessä edellä mainituista syistä perustellusti purkamaan vuokrasopimusta sopimuksen rikkomisen johdosta tulee vuokralaisen siirtää kahden viikon kuluessa viimeisestä kehotuksesta vene tai kanootti pois.

Luvattomasti venepaikoilla tai muuten luvattomilla paikoilla säilytettäville veneille tai kanooteille annetaan kaksi siirtokehotusta ja mikäli venettä tai kanoottia ei ole kahden viikon kuluessa viimeisestä kehotuksesta siirretty pois tai muualle luvalliseksi katsotulle paikalle ja se siirretään Karkkilan kaupungin toimesta varikolle, josta omistaja voi lunastaa sen 50 € siirtokustannuksia vastaan.

Varikolle siirretyt veneet siirtyvät kuuden (6) kuukauden säilytyksen jälkeen kaupungin omistukseen.

8 §

Venepaikan kiinteä vuositaksa on 30 €.

Liitteet

Venepaikkakartta, mittakaava 1:500

Numeroidut venepaikat

yhteensä 40 kpl (2 kpl / tolppa)

Venepaikan tolppa MK 1:200
kiinnitysperiaate

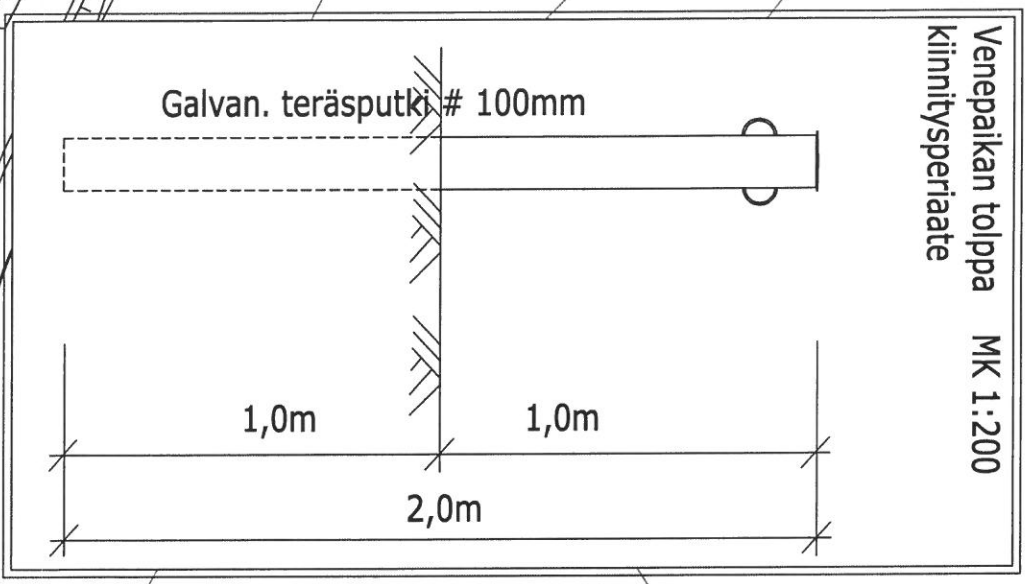

Jokisuupuisto

Pyhäjärvi

Puistoalueen kehittämissuunnitelma
Kiinteät venepaikat 40 kpl
Tekninen ja ympäristötoimiala
14.5.2014 / Luonnos MK 1:1000

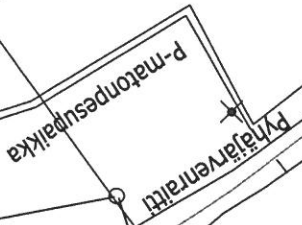
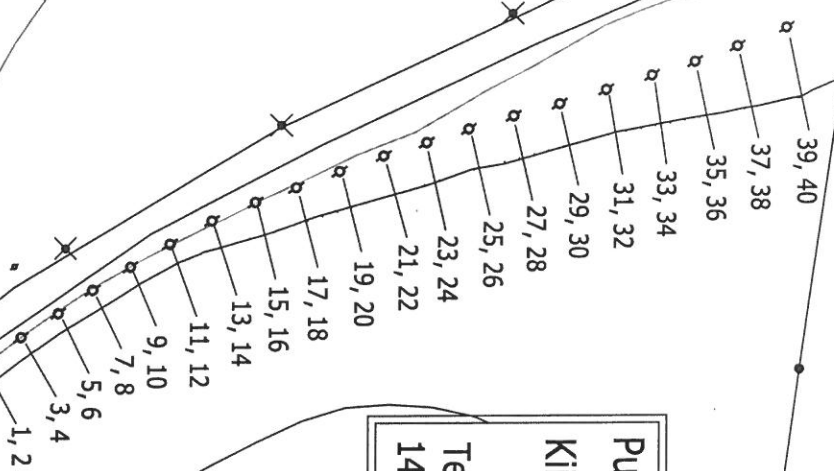

Karjaanjoki